



# MarineProtect®-100

## 1. Подготовка поверхности



- Тщательно подготовьте поверхность. Удалите ржавчину, отслаивающиеся частицы и остатки старых покрытий с поверхности сваи. Удалите с поверхности все органические вещества. После очистки поверхности немедленно приступайте к нанесению, чтобы избежать коррозии и органического обрастания. Для получения наилучших результатов мы рекомендуем всегда, когда это возможно, использовать песко- или водоструйную очистку.

## 2. Механическая опора

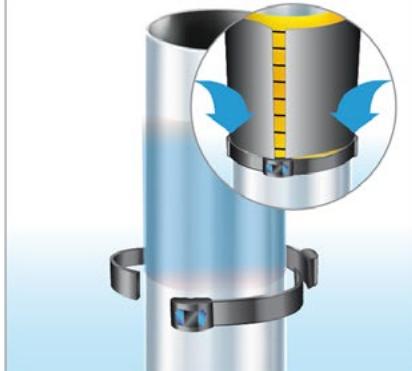

- Опционально:** В случае нанесения системы на участок сваи, расположенный на расстоянии от морского дна, в качестве механической опоры можно использовать стяжной ремень Smart® Band, установив его под нижним кожухом. Для этого, как показано на рисунке, сформируйте опорное кольцо из трех отрезков ремня Smart® Band и трех зажимов Smart® Band. Затяните Smart® Band с помощью монтажного инструмента SM-FT 2000 или SM-FT 1000.

## 3. Нанесение грунтовки



- Нанесите **MarineProtect®-Primer** на очищенную поверхность рукой, валиком или с помощью шпателя. Убедитесь в том, что вся поверхность покрыта **MarineProtect®-Primer**. Расход **MarineProtect®-Primer** составляет около 350 г/м².



В зависимости от цвета изначального покрытия сваи, нанесенная на него грунтовка не всегда хорошо видна.

## 4. Намотка ленты



- Намотка ленты **MarineProtect®-Tape** на сваю производится по спирали с нахлестом не менее 50%. Первый и последний витки производятся два раза с нахлестом 100%. Ширина ленты зависит от диаметра сваи (см. таблицу ниже). Для диаметров свыше 300 мм рекомендуется участие двух человек, находящихся по разные стороны сваи и передающих друг другу рулон. Убедитесь в том, что лента нанесена без складок. После намотки **MarineProtect®-Tape** разгладьте поверхность ленты руками, плотно прижимая ее к свае. Высота обмотки должна быть по крайней мере на 1 см выше верхнего края верхнего кожуха.

## 5. Монтаж кожуха

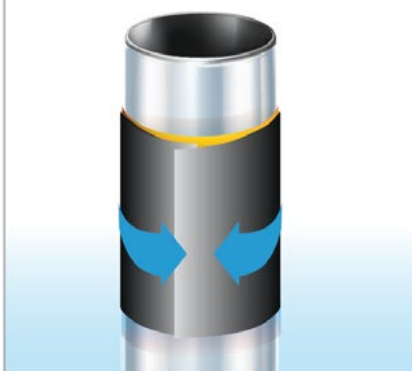

- Для механической защиты установите кожух **MarineProtect®-100 Jacket**. Для защиты участков сваи высотой более 1,9 м, можно использовать несколько кожухов. Установку следует начинать с нижнего кожуха. Рекомендуется начинать установку с более короткого кожуха. Нарежьте **Smart® Band** на отрезки длиной, соответствующей обхвату сваи + мин. 5 см. Длина кожуха обеспечивает достаточный нахлест. Область нахлеста кожуха не должна располагаться по направлению к прибойной волне.

## 6. Монтаж кожуха

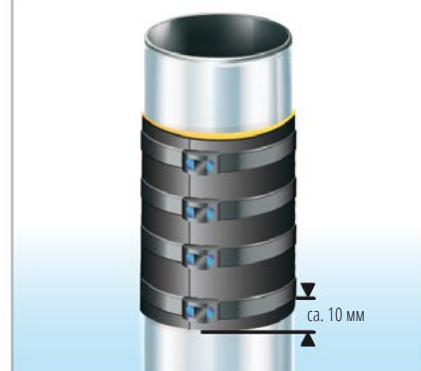

- Расположите отрезки ремня **Smart® Band** на кожухе через каждые 185-190 мм и зафиксируйте зажимами **Smart® Band Hybrid Buckles**. Расположите зажимы поверх нахлеста кожуха, как показано на рисунке. Затяните **Smart® Band** с помощью монтажного инструмента SM-FT 2000 или SM-FT 1000. Поверх первого кожуха может быть установлен дополнительный с нахлестом как минимум 30 мм. Закрепите последний отрезок **Smart® Band** нижнего кожуха по центру области перехлеста с верхним кожухом. Верхний кожух устанавливается, как описано выше.

Диаметр сваи	Рекомендуемая ширина ленты MarineProtect®-Tape
< 150 мм	50 мм
150 мм - 800 мм	100 мм
> 800 мм	200 мм

Ширина кожуха [мм]	Мин. колич-во отрезков Smart®Band на кожух (шт.)
950	6
1150	7
1900	11