

# DENSOLASTIC®-SU 45

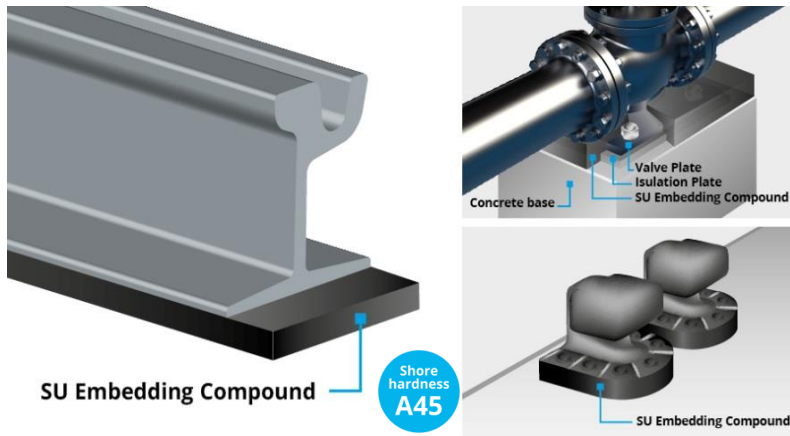

## Hoja técnica



### Ventajas especiales:

- Permanentemente elástica y antivibratoria.
- De aplicación sencilla.
- Aprobada de acuerdo con los comunicados VDV 6201.
- Resistente a factores químicos y mecánicos.
- Para diferentes campos de aplicación, por ejemplo, rieles, bolardos de puertos y asientos de piezas de valvulería (pies de válvulas).

## Masilla de vertido inferior de amortiguación de vibraciones, de curado elástico con baja dureza Shore para rieles, bolardos y pies de válvulas.

Desde hace un siglo, DENSO Group Germany es sinónimo de experiencia, calidad y fiabilidad para la protección anticorrosiva y la construcción de carreteras. El éxito de esta Empresa líder a nivel internacional se basa en la innovación patentada ya en 1927 de la „Cinta DENSO“, el primer producto en todo el mundo para la protección pasiva contra la corrosión de tuberías. Desde entonces, DENSO Group Germany establece y garantiza los máximos estándares de calidad con productos técnicamente avanzados. La investigación, el desarrollo y la producción se llevan a cabo exclusivamente en Alemania. En cooperación individualizada con el cliente, nuestros empleados llevan a cabo soluciones duraderas y personalizadas de forma permanente.

### Descripción

**DENSOLASTIC®-SU 45** es un sistema de dos componentes a base de poliuretano. Es un material vertible que se endurece de

forma elástica.

**DENSOLASTIC®-SU 45** es resistente a las heladas y al uso de sal para el deshielo.

Consumo medio aproximado: 10 kg/m<sup>2</sup> por cm de espesor de material.

### Uso

**DENSOLASTIC®-SU 45** se utiliza especialmente como material vertible de sustrato, elástico y antivibratorio, para raíles de garganta y raíles macizos, así como para asientos de piezas de valvulería (pies de válvulas) y bolardos de puertos. El

material es adecuado para el tráfico ferroviario ligero o cuando se requiere una mayor compresión de la suspensión del sistema (p. ej., material vertible de sustrato para componentes de maquinaria).

**DENSOLASTIC®-SU 45** se utiliza con elementos constructivos de tuberías como capa aislante en asientos de válvulas, así como en la construcción de puertos como masilla de protección para los bolardos.

### Propiedades

**DENSOLASTIC®-SU 45** tiene las siguientes características:

- antivibratorio
- es resistente química y mecánicamente
- permanentemente elástico, en una prueba de oscilaciones, después de 3 millones de cambios de carga, no se observó defecto alguno
- es resistente a largo plazo a temperaturas de -20 °C a +70 °C (-4 °F a 158 °F)
- es resistente contra agua, soluciones salinas (10 %), sosa cáustica (5 %) y aceite para motores (SAE 10 W 40)
- temporalmente resistente a gasoil
- dispone de aislamiento eléctrico
- dureza media electro-aislante según el boletín informativo VDV No. 6201

## Valores típicos

Vida útil	aprox. 4 - 6 min.	
Espesor (endurecido)	aprox. 0,72 kg/l (componentes A+B)	
Dureza Shore A	45 ± 5	DIN 53 505
Resistencia a la rotura	aprox. 1,6 N/mm <sup>2</sup>	ISO R 527
Alargamiento de rotura	aprox. 170 %	ISO R 527
Elasticidad de rebote	aprox. 40 %	DIN 53 512
Resistencia al desgarre progresivo	aprox. 6,5 N/mm	ISO 34-1
Resistencia adhesiva al tiro	aprox. 1,4 N/mm <sup>2</sup> (hormigón)	

Determinación del módulo secante entre 0 y 50 KN por medio de la curva de elasticidad. Dimensiones de la muestra (1000 x 188 x 25) mm y riel con ranura colocado Ri 60 con una longitud de 1000 mm. Tasa de carga 6 KN/min. con punto de carga céntrico.

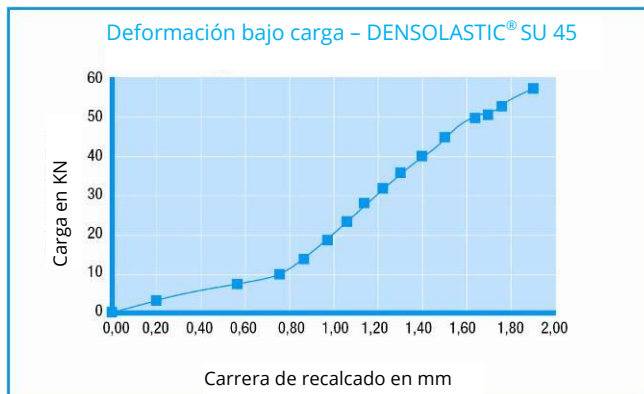
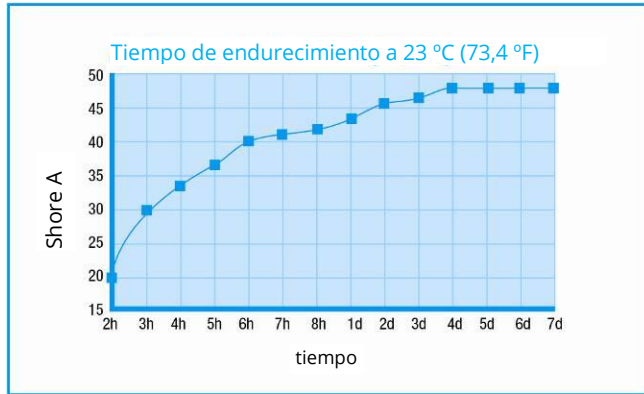

## Aplicación

### Preparación del sustrato

El sustrato puede estar ligeramente humedecido y habrá que retirar eventualmente las películas de aceite o grasa existentes cuando se precise una unión fija del material con la superficie de contacto. Deberá retirarse el polvo y demás suciedad, así como el agua, el hielo o la nieve. Con el uso de **DENSOLASTIC®-E Primer** se puede mejorar la resistencia adhesiva al tiro en diferentes sustratos (p. ej. acero y hormigón).

### Aplicación del material

Proporción de la mezcla A : B = 100 : 16 (peso), A : B = 100 : 8,8 (volumen).

**Es obligatorio que el componente A esté bien removido antes de la aplicación.** A continuación se añade todo el contenido del componente B.

Los componentes deben mezclarse cuidadosamente con un agitador que gire despacio (máx. 500 rpm) aprox. entre 60 y 70 segundos. El material adherido por los lados debe soltarse y mezclarse también. La aplicación más rápida y de mejor calidad

se realiza con un dosificador de 2 componentes. La temperatura del aire y del relleno debería estar entre +5 °C (+32 °F) y +35 °C (+95 °F).

La vida útil del material depende también de la temperatura ambiente. A temperatura ambiente se puede dar por hecho aprox. entre 4 y 6 minutos incluyendo el tiempo de mezcla. A mayores temperaturas se reduce la vida útil. El material deja de ser pegajoso pasadas 2 horas y es transitable pasadas aprox. 24 horas.

## Información de pedido y embalaje

Nombre del producto	Tamaño del envase	Nº Art.	Unidades de embalaje
DENSOLASTIC®-SU 45	JUEGO 7,55 kg (A+B)	100 75 036	Envase suelto, 29 JUEGOS/paleta
DENSOLASTIC®-SU 45	JUEGO 160 kg (A+B)	100 75 037	1 barril comp. A, 1 lata comp. B

Consumo aprox. 0,72 kg/l.

## Almacenamiento

El envase original debe almacenarse en seco. El envase a temperatura ambiente. El material no debe exponerse a las heladas ni a la radiación solar directa.

En estas condiciones se puede almacenar el material por lo menos durante 12 meses contando a partir de la fecha de fabricación.

## DENSO GmbH

Felderstrasse 24 | 51371 Leverkusen | Germany  
Phone: +49 214 2602-0 | [info@denso-group.com](mailto:info@denso-group.com)  
[www.denso-group.com](http://www.denso-group.com)

Nuestras hojas técnicas, manuales de aplicación y demás folletos aconsejan según nuestros mejores conocimientos en el momento de su imprenta. El contenido no es legalmente vinculante. Por lo tanto, no se asume ninguna responsabilidad por los consejos incorrectos y omitidos. El aplicador está obligado a comprobar la idoneidad y posibilidad de aplicación para el fin previsto. A menos que se especifique lo contrario, todas las marcas mencionadas son marcas comerciales de DENSO, al menos registradas en Alemania, que están protegidas por la ley.

Sólo se aplican nuestras condiciones generales de venta, que encontrará en [www.denso-group.com](http://www.denso-group.com). Esta es una traducción de la información original del producto en alemán. En caso de discrepancia o de que surja alguna disputa sobre la interpretación, será determinante el texto alemán de la respectiva información de producto alemana, que se encuentra en [www.denso-group.com](http://www.denso-group.com). La relación jurídica se registrará por el derecho alemán.